



Waschsauger

Modell WS600

Bedienungsanleitung

VAR.ID.: 4890

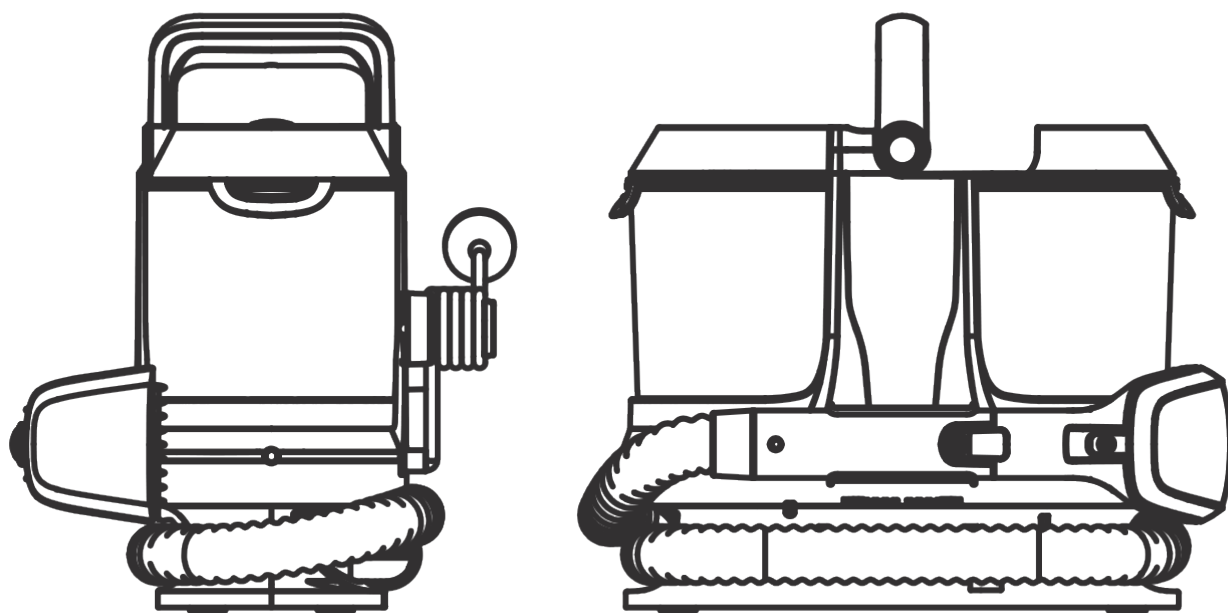

Vielen Dank, dass Sie sich für unseren Waschsauger entschieden haben.
Bitte lesen Sie diese Anleitung vor der Verwendung sorgfältig durch.
Bewahren Sie diese Anleitung zum späteren Nachschlagen auf.

Anleitung

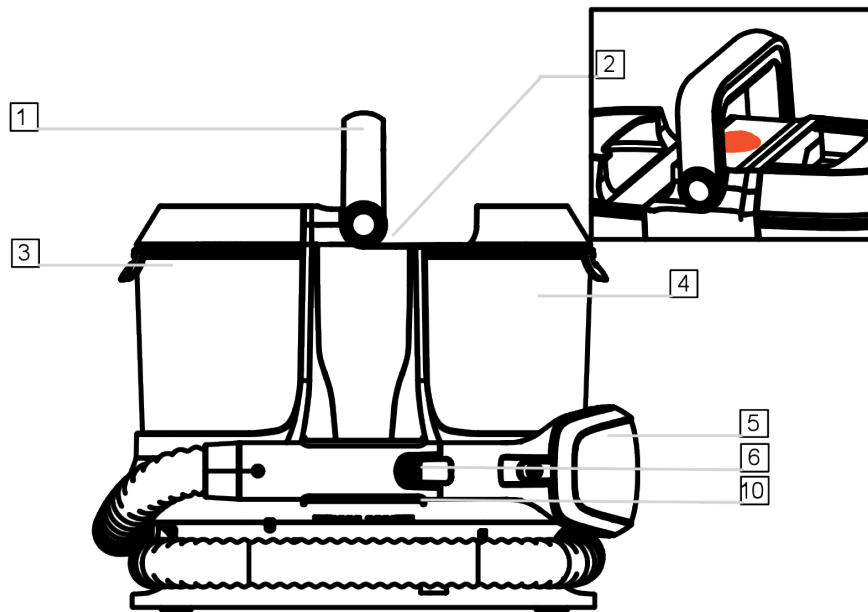

1. Tragegriff
2. Ein-/Aus-Schalter (unter dem Griff)
3. Behälter für sauberes Wasser/Reinigungslösung
4. Behälter für Schmutzwasser
5. Waschwerkzeug
6. Entriegelungsknopf für Waschwerkzeug
7. / 8. Griff für Behälter für sauberes Wasser/Reinigungslösung
9. Schnellverschlüsse für Kabel
10. Schlauchaufbewahrungsclip
11. Schlauch
12. Extrabreites 2-in-1-Werkzeug
13. Fugendüse

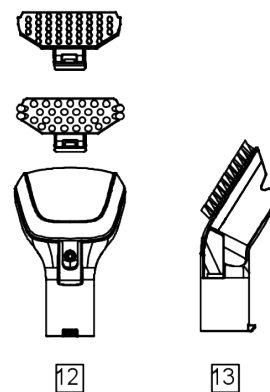
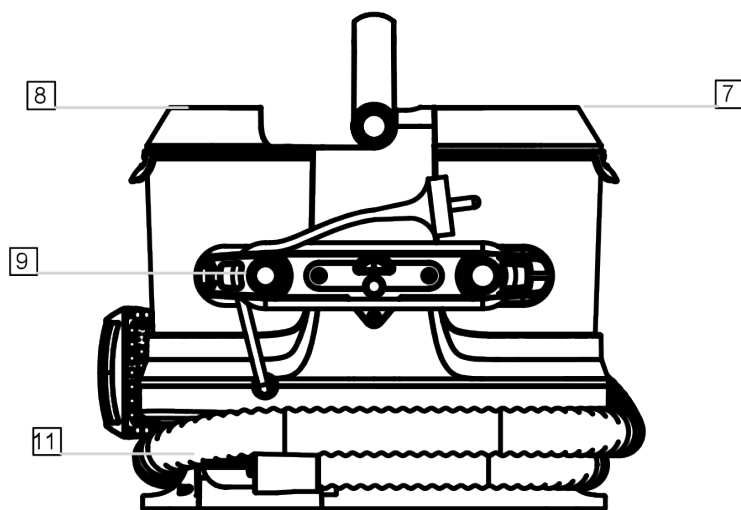

Schnellstart

1

Montage

Schieben Sie das Waschwerkzeug auf das Schlauchende, bis es einrastet.

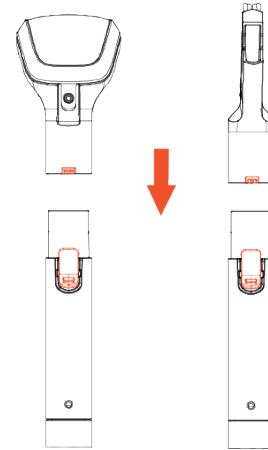

2

Erste Schritte

Füllen Sie den Frischwasser-/Lösungsmitteltank mit warmem Wasser (max. 40 °C) und Lösungsmittel.

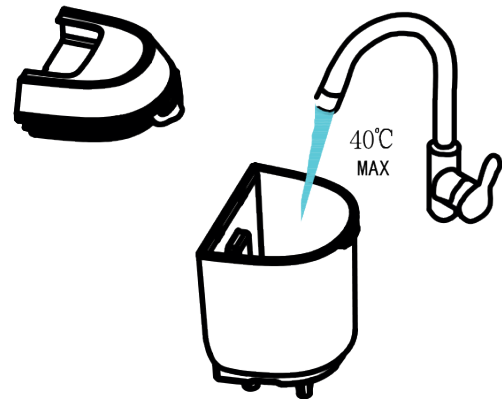

3

Bedienung

Drücken Sie die Ein-/Aus-Taste, um das Gerät einzuschalten.

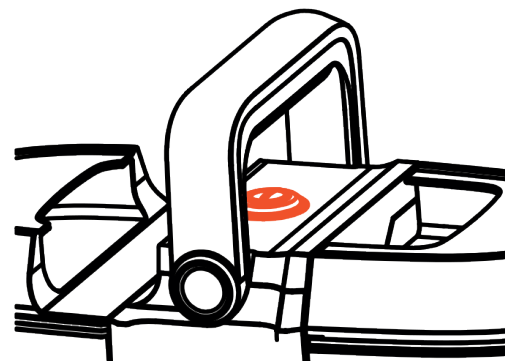

Garantie und Technik

Garantie

Wenn ein Gerät bestimmungsgemäß verwendet wird und innerhalb der Garantiezeit ausfällt, sind wir für die Reparatur oder den Ersatz verantwortlich. Folgendes ist nicht abgedeckt:

- Funktionsteile, Werkzeuge und Zubehör nach 12 Monaten, die aufgrund von täglichem Verschleiß vorzeitig ausfallen können.
- Verbrauchsmaterialien nach 3 Monaten, wie z. B. Riemen, Filter, Bürstenwalzen, Sicherungen usw.
- Unfallschäden.
- Kosmetische Schäden, die die Funktion des Produkts nicht beeinträchtigen.
- Schäden, die durch nicht bestimmungsgemäße Verwendung gemäß der Bedienungsanleitung entstanden sind.
- Schäden, die durch nicht regelmäßige Wartung entstanden sind.
- Schäden am Kabel.
- Verstopfungen; bitte beachten Sie die Bedienungsanleitung.
- Schlechte Produktleistung aufgrund von:
 - Fahrlässiger Verwendung, Missbrauch oder unsachgemäßer Bedienung der Maschine.
 - Nicht ordnungsgemäßer Reinigung oder Wartung des Produkts gemäß der Bedienungsanleitung.
 - Verwendung der Maschine, die nicht der Bedienungsanleitung entspricht.
 - Verwendung eines Produkts für andere als normale Haushaltszwecke in dem Land, in dem es gekauft wurde.
 - Verwendung von Teilen, Zubehör und Verbrauchsmaterialien, die keine Originalteile sind.
 - Fehlerhafte Installation oder Reparaturen – sofern diese nicht von einem qualifizierten Elektriker oder Techniker durchgeführt wurden.

Technik

- Wenn das Netzkabel beschädigt ist, muss es vom Hersteller, seinem Kundendienst oder einer ähnlich qualifizierten Person ersetzt werden, um Gefahren zu vermeiden.
- Dieses Gerät ist nicht für die Verwendung durch Personen (einschließlich Kinder) mit eingeschränkten körperlichen, sensorischen oder geistigen Fähigkeiten oder mangelnder Erfahrung und Kenntnis vorgesehen, es sei denn, sie werden von einer für ihre Sicherheit verantwortlichen Person beaufsichtigt oder in die Verwendung des Geräts eingewiesen. Kinder sollten beaufsichtigt werden, um sicherzustellen, dass sie nicht mit dem Gerät spielen.
- Dieses Gerät kann normalerweise mit 50 Hz oder 60 Hz betrieben werden, die Frequenz muss nicht angepasst werden.

Erste Schritte

Bitte lesen Sie vor der Verwendung die Sicherheitshinweise auf den Seiten 2 & 3.

Wichtig: Testen Sie alle Teppiche/Teppichböden/Polster/Hartböden vor der Verwendung. Bevor Sie die Maschine zur Reinigung von getrockneten Flecken und Schmutz verwenden, sollte die Oberfläche gründlich gesaugt werden. Testen Sie die Farbechtheit – Befeuchten Sie ein weißes, saugfähiges Tuch mit der Lösung. Reiben Sie mit dem angefeuchteten Tuch vorsichtig über eine kleine, versteckte Stelle der zu reinigenden Oberfläche. Warten Sie zehn Minuten und überprüfen Sie mit einem weißen Papiertuch oder Tuch, ob Farbe abgegangen ist oder ausgeblutet ist. Überprüfen Sie alle zu reinigenden Oberflächen und, wenn die Oberfläche mehr als eine Farbe hat, überprüfen Sie alle Farben. Testen Sie den Fleckenreiniger an einer kleinen versteckten Stelle – wenn keine Beschädigungen oder Verformungen des Flors auftreten, fahren Sie mit der Reinigung fort. Bei der Verwendung des Fleckenreinigers sollten stets die grundlegenden Sicherheitsvorkehrungen beachtet werden und Ihre Teppiche/Teppichböden/Polster/Hartböden nicht übermäßig durchnässen. Nicht geeignet für wasserempfindliche Böden/Oberflächen. Verwenden Sie nur Spot Washer Cleaning Solution oder Spot Washer Antibacterial Cleaning Solution. Die Verwendung anderer Lösungen kann zu übermäßiger Schaumbildung führen und macht Ihre Garantie ungültig. Der Frischwasser-/Lösungsmitteltank sollte nur mit warmem Wasser (max. 40 °C) befüllt werden. Das Befüllen des Frischwasser-/Lösungsmittel tanks mit heißem/kochendem Wasser beschädigt Ihren Fleckenreiniger und macht die Garantie ungültig.

Montage

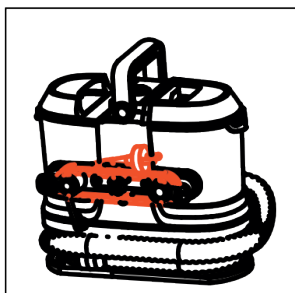

Wickeln Sie das Kabel um die Schnellverschlusshaken.

Drehung des Griffs

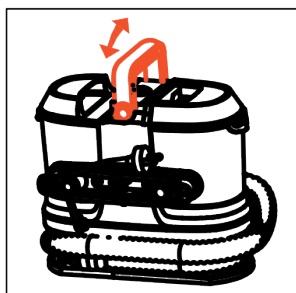

Der Griff kann gedreht, oben verwendet und unten verstaut werden.

Befüllen des Frischwasser-/Lösungsmittel tanks

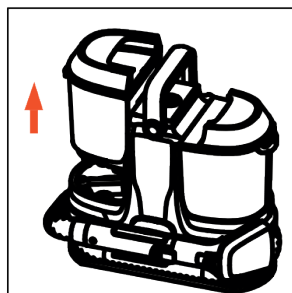

Heben Sie den Griff des Frischwasser-/Lösungsmittel tanks an und ziehen Sie ihn heraus, um den Tank zu entfernen.

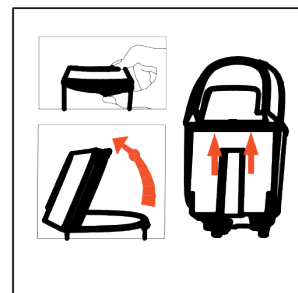

Bitte öffnen Sie die Klappe oben am Tank mit den Händen. Schieben Sie zuerst die Knöpfe heraus und nehmen Sie dann den Deckel ab.

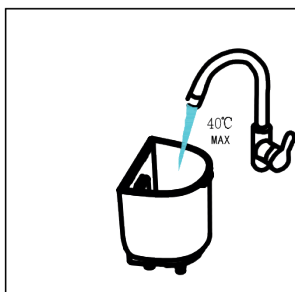

Füllen Sie den Tank mit warmem Wasser (max. 40 °C) und Reinigungslösung bis zur gewünschten Füllhöhe, die durch die Markierungen auf dem Tank angezeigt wird.

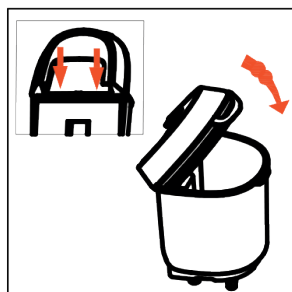
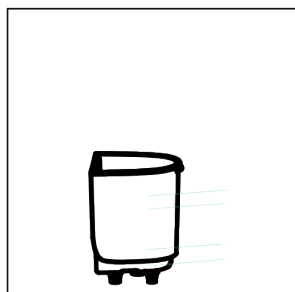

Schließen Sie die Schnalle. Schrauben Sie den Deckel wieder fest auf den Tank für sauberes Wasser/Reinigungslösung.

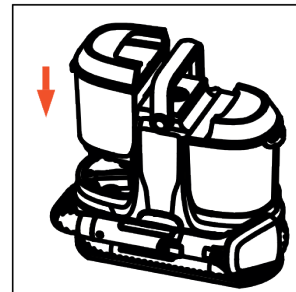

Setzen Sie den Frischwasser-/Lösungsmittel tank wieder auf die Maschine, bis er einrastet.

Verwendung Ihres Geräts

Betrieb

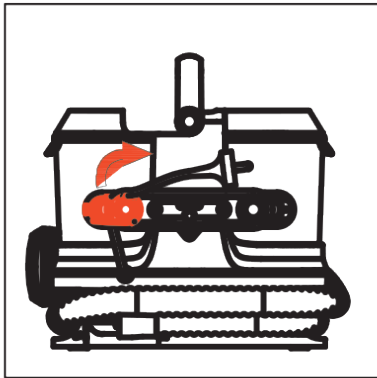

Drehen Sie die Schnellverschlussklappen und entfernen Sie die Schnur aus den Clips.

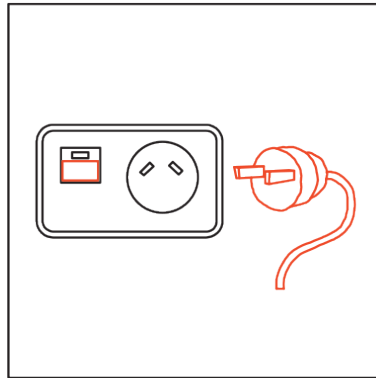

Schließen Sie das Gerät an das Stromnetz an und schalten Sie es ein.

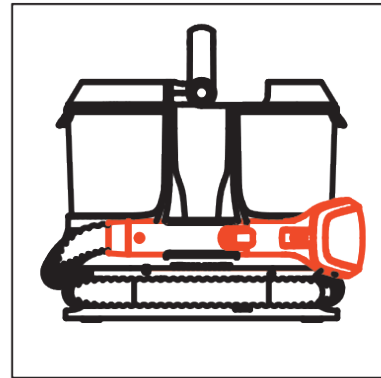

Ziehen Sie, um das Reinigungswerkzeug und den Schlauch aus der Halterung zu entfernen.

Verwendung der Werkzeuge

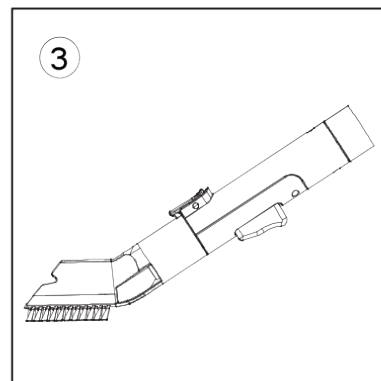
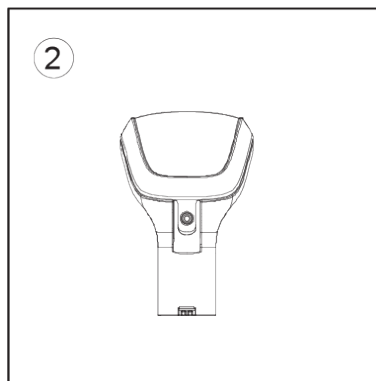
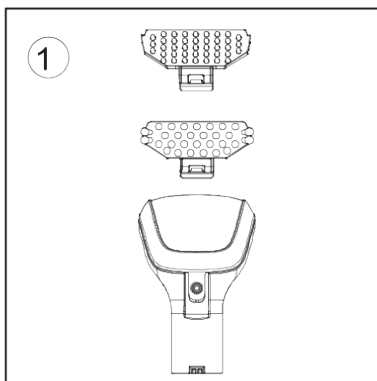

Wählen Sie ein Werkzeug/Aufsatz aus: 1. Extrabreites 2-in-1-Waschwerkzeug zum Reinigen von Teppichen, Sofas und Polstern. (A) Mehrzweckbürste zum Reinigen von Teppichen, Sofas und Polstern. (B) Aufsatz zum Schrubben von Hartböden zum Reinigen von Fliesen und versiegelten Holzböden.) 2. Werkzeug zum Reinigen von Verschmutzungen. Ein kleineres Ersatzreinigungswerkzeug, um Verschmutzungen von der täglichen Reinigung zu trennen. 3. Fugendüse. Für die Reinigung von Kanten und engen Stellen/Fugen.

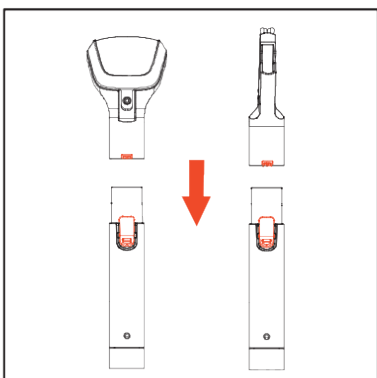

Drücken Sie den Werkzeugverriegelungsknopf und schieben Sie das Werkzeug auf das Ende des Schlauchs über die Spitze. Lassen Sie den Knopf los, wenn das Werkzeug richtig sitzt.

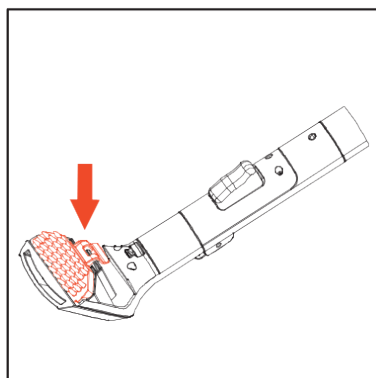

Um einen Aufsatz an das Reinigungswerkzeug anzubringen, setzen Sie die Vorderseite des ausgewählten Aufsatzes auf die Vorderseite des Reinigungswerkzeugs und drücken Sie den Clip nach unten, bis er einrastet.

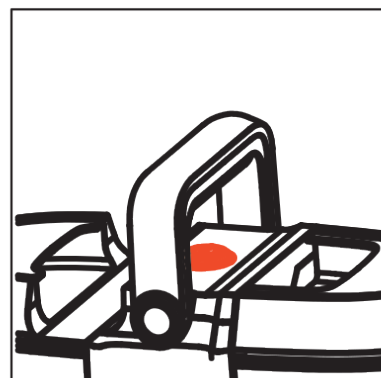

Drücken Sie die Ein-/Aus-Taste, um das Gerät einzuschalten.

Verwendung des extrabreiten 2-in-1-Reinigungswerkzeugs / Werkzeug zum Entfernen von Verschmutzungen

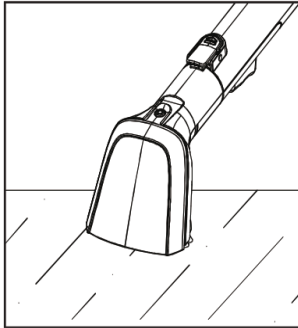

Bei Verschüttungen immer zuerst die überschüssige Flüssigkeit aufnehmen, bevor Wasser/ Lösung verwendet wird. Das Werkzeug nach vorne kippen und zurückziehen.

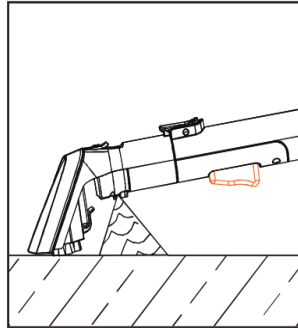

Drücken Sie den Auslöser am Reinigungsgerät, um Wasser und Reinigungsmittel auszutragen.

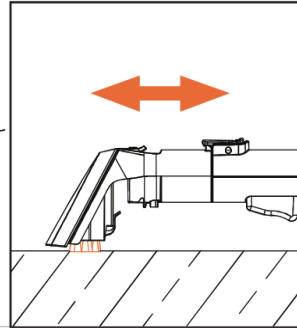

Verwenden Sie die Bürste, um hartnäckige Flecken zu entfernen, indem Sie hin und her schrubben.

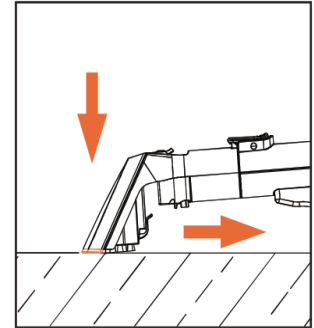

Drücken Sie die Düse nach vorne, sodass sie Kontakt mit der Oberfläche hat. Ziehen Sie sie zurück, um das Wasser und die Lösung wieder aufzunehmen.

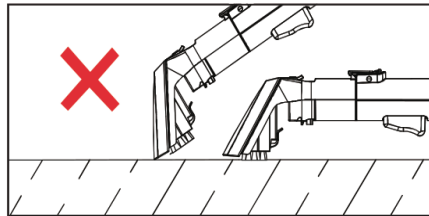
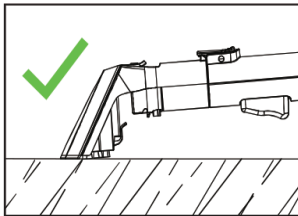

WICHTIG: Eine zu starke oder zu geringe Neigung des Handgeräts kann zu einer schlechten Wasseraufnahme führen.

Verwendung der Fugendüse

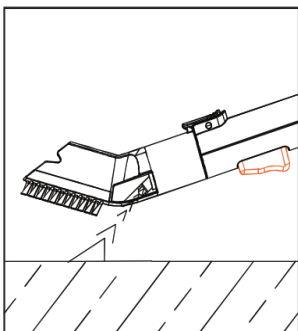

Drücken Sie den Auslöser an der Fugendüse, um Wasser und Reinigungsmittel auszutragen.

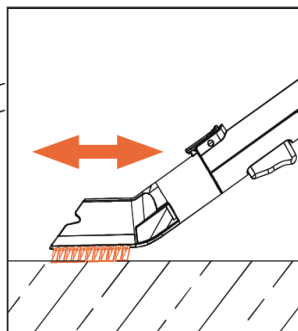

Verwenden Sie die Bürste, um hartnäckige Flecken zu entfernen, indem Sie hin und her schrubben.

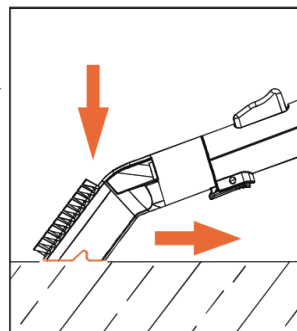

Drehen Sie das Werkzeug um und neigen Sie die Düse nach vorne, sodass sie Kontakt mit der Oberfläche hat. Ziehen Sie das Gerät zurück, um das Wasser und die Lösung aufzunehmen.

Reinigung und Wartung

Entleeren und Reinigen des Schmutzwassertanks

WICHTIG: Ziehen Sie den Netzstecker und schalten Sie das Gerät aus, bevor Sie Wartungs- oder Fehlerbehebungsarbeiten durchführen. Der Schmutzwassertank ist mit einem Schwimmer ausgestattet. Wenn der Schmutzwassertank voll ist, schaltet der Schwimmer die Saugfunktion des Geräts aus. Sie können hören, wenn dies geschieht, da das Motorgeräusch des Geräts lauter wird. Sobald der Schwimmer aktiviert ist, leeren Sie den Schmutzwassertank, wenn er voll ist. Wenn der Schmutzwassertank nicht voll ist, schalten Sie Ihre Maschine am Netzschalter aus und warten Sie, bis sich der Schwimmer gesetzt hat. Leeren und spülen Sie den Frischwasser-/Lösungsmitteltank und den Schmutzwassertank aus und lassen Sie sie an der Luft trocknen, bevor Sie sie wieder einbauen und lagern.

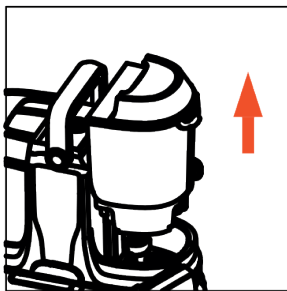

Drücken Sie den Entriegelungsknopf des Schmutzwassertanks. Ziehen Sie daran, um den Tank zu entriegeln, und heben Sie ihn am Tragegriff heraus, um ihn zu entfernen.

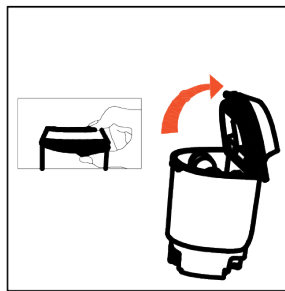

Ziehen Sie den Deckel nach oben und heben Sie ihn ab, um ihn vom Schmutzwassertank zu entfernen.

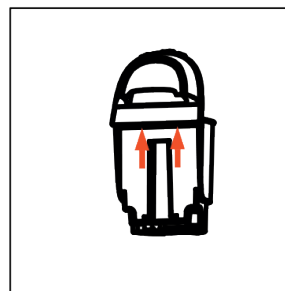

Schieben Sie zuerst die Knöpfe heraus und nehmen Sie dann den Deckel ab.

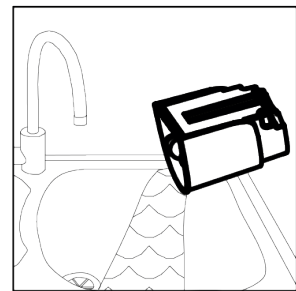

Leeren Sie das schmutzige Wasser in das Waschbecken oder die Toilette.

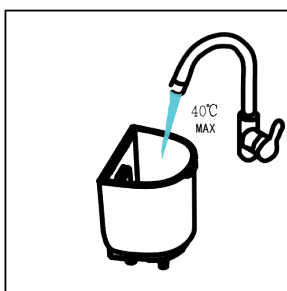

Spülen Sie den Schmutzwassertank und den Deckel unter Wasser (max. 40 °C) ab, um Schmutz/Ablagerungen zu entfernen.

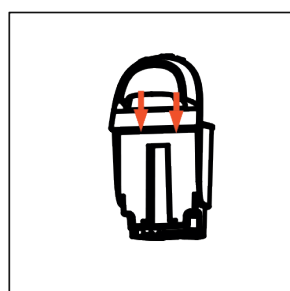

Befestigen Sie die Schnalle.

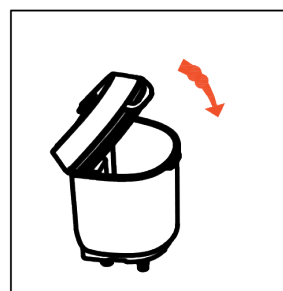

Um den Deckel wieder anzubringen, richten Sie ihn am Tank aus und drücken Sie ihn fest an seinen Platz.

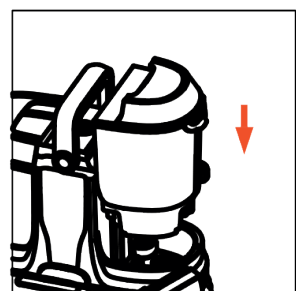

Setzen Sie den Schmutzwassertank wieder auf die Maschine, bis er einrastet.

Reinigung des Schlauchs

WICHTIG: Reinigen Sie den Schlauch nach jedem Gebrauch, um Rückstände oder Wasserreste zu entfernen.

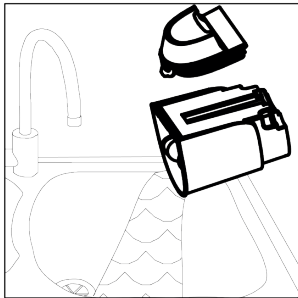

Leeren Sie das schmutzige Wasser in den Abfluss oder die Toilette.

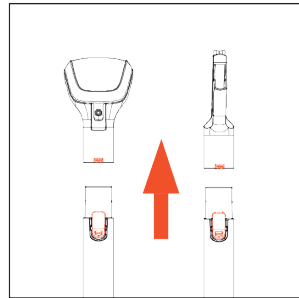

Drücken Sie die Werkzeugsperre und ziehen Sie, um das Werkzeug aus dem Schlauch zu entfernen.

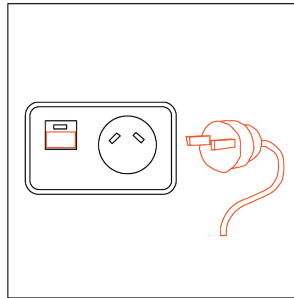

Schließen Sie das Gerät an das Stromnetz an und schalten Sie es ein.

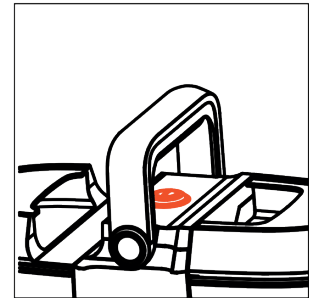

Drücken Sie die Ein-/Aus-Taste, um das Gerät einzuschalten.

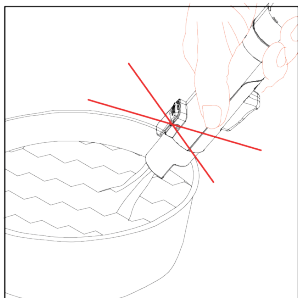

Achtung: Nicht in direktem Kontakt mit Wasser reinigen.

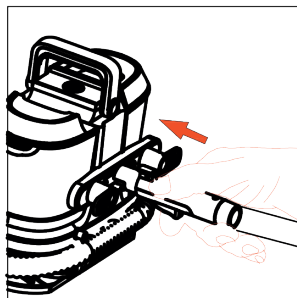

Setzen Sie den Halbkreis des Strohhalmgriffs in den Halbkreis des Gehäuses ein und drücken Sie dann den Griffknopf, um den Schlauch zu reinigen.

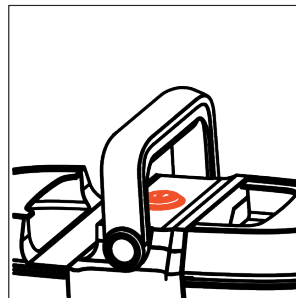

Drücken Sie die Ein-/Aus-Taste, um das Gerät auszuschalten. Ziehen Sie den Netzstecker aus der Steckdose.

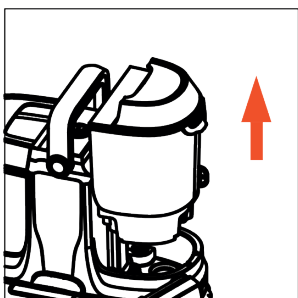

Press lift the sewage tank by handling handle to disassemble.

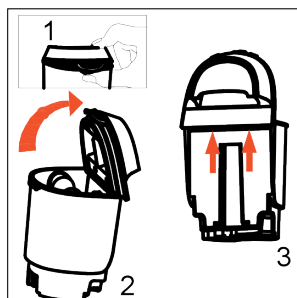

Ziehen Sie den Deckel nach oben und ab, um ihn vom Schmutzwassertank zu entfernen. Schieben Sie zuerst die Knöpfe heraus und nehmen Sie dann den Deckel ab.

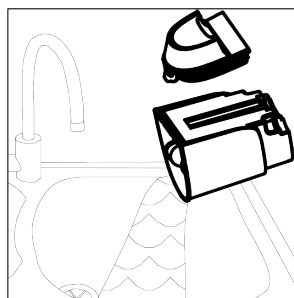

Leeren Sie das schmutzige Wasser in das Waschbecken oder die Toilette.

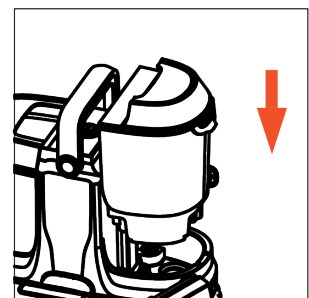

Bitte laden Sie den Abwassertank gemäß der Anleitung.

Reinigung und Wartung

Entfernen und Reinigen des Waschwerkzeugs und der Aufsätze.

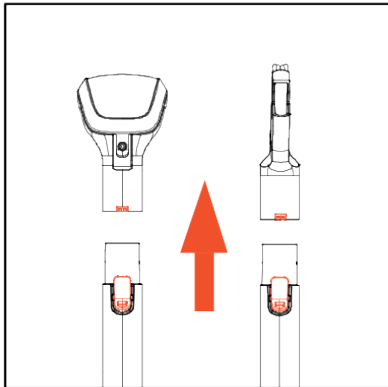

Drücken Sie den Werkzeugverriegelungsknopf und ziehen Sie, um das Werkzeug aus dem Schlauch zu entfernen.

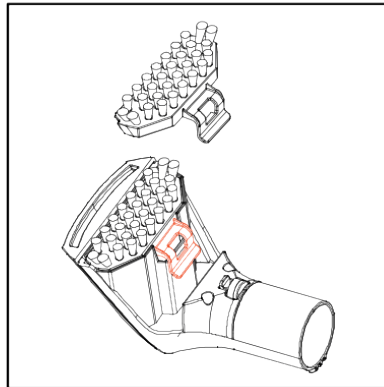

Ziehen Sie den Clip und heben Sie ihn an, um den Aufsatz vom Reinigungswerkzeug zu entfernen.

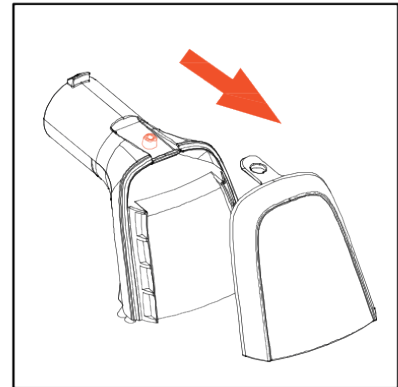

Um die Düse vom Waschwerkzeug zu entfernen, drücken Sie den durchsichtigen Kunststoffclip nach oben über den Knopf am Ende des Schlauchs.

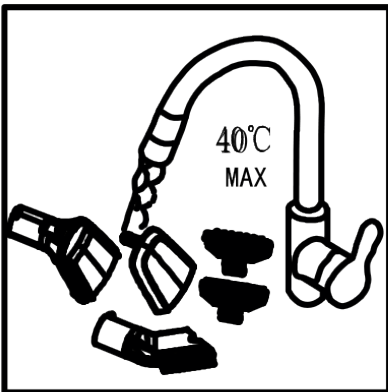

Spülen Sie die Werkzeuge, Aufsätze und die Düse unter warmem Wasser (max. 40 °C) ab, um Schmutz/Rückstände zu entfernen.

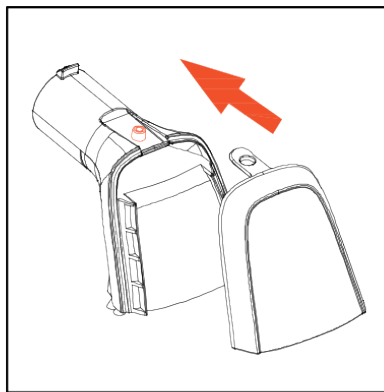

Um die Düse wieder aufzufüllen, schieben Sie die Düse in das Reinigungswerkzeug, bis sie einrastet.

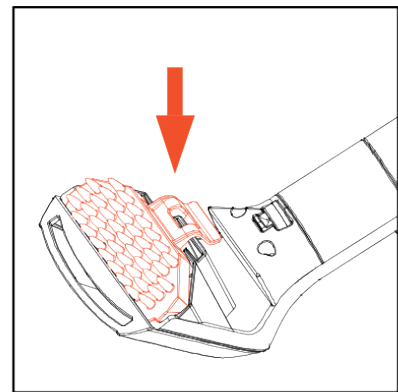

Zum Nachfüllen setzen Sie die Vorderseite des Aufsatzes in die Vorderseite des Waschwerkzeugs ein und drücken Sie den Clip nach unten, bis er einrastet.

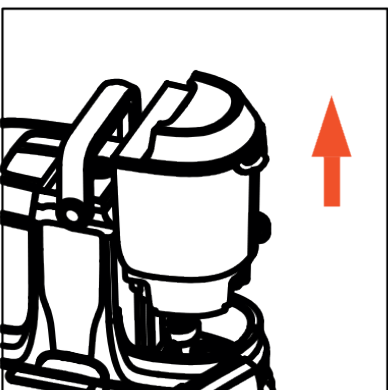

Drücken Sie den Entriegelungsbolzen des Schmutzwassertanks. Ziehen Sie daran und heben Sie den Tank heraus.

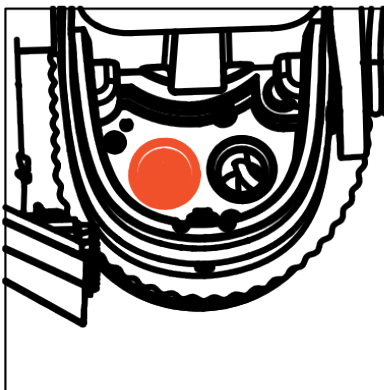

Entfernen Sie alle Verschmutzungen und Rückstände vom Filtergitter unterhalb des Schmutzwassertanks.

Fehlerbehebung

WARNUNG: Schalten Sie das Gerät immer aus und ziehen Sie den Netzstecker, bevor Sie Überprüfungen oder Wartungsarbeiten durchführen.

Es fehlt ein Zubehörteil.

Überprüfen Sie den Inhalt der Verpackung.

Warum hat die Maschine keinen Strom?

- Der Stecker ist möglicherweise nicht vollständig in die Steckdose eingesteckt.
- Die Sicherung im Stecker muss möglicherweise ausgetauscht werden.
Verwenden Sie immer eine britische 13-Ampere-Sicherung.
- Der Motorthermostat hat möglicherweise ausgelöst. Ziehen Sie in diesem Fall den Netzstecker.
Überprüfen Sie das Gerät auf Verstopfungen und reinigen Sie das Filtergitter.

Warum wird kein Wasser/keine Lösung ausgegeben?

- Drücken Sie den Auslöser am Schlauch, um die Lösung und das Wasser freizugeben.
Siehe „Verwendung der Werkzeuge“ auf Seite 7.
- Vergewissern Sie sich, dass der Behälter für sauberes Wasser/Lösung sicher angebracht ist.
Siehe „Befüllen des Behälters für sauberes Wasser/Lösung“ auf Seite 5.
- Der Behälter für sauberes Wasser/Lösung ist leer. Füllen Sie den Behälter wieder auf.
Siehe „Befüllen des Behälters für sauberes Wasser/Lösung“ auf Seite 5.
- Das Ventil des Frischwasser-/Lösungsmittel tanks ist möglicherweise blockiert.
Halten Sie den Tank über das Waschbecken und drücken Sie das Ventil an der Unterseite, um es zu lösen.
- In der Pumpe und im Schlauch befindet sich Luft. Schalten Sie das Gerät ein, entlüften Sie die Pumpe, indem Sie den Schlauch auf den Boden absenken und den Auslöser bis zu 1 Minute lang gedrückt halten.

Warum nimmt das Gerät nicht ab?

- Der Schwimmer im Schmutzwassertank wurde möglicherweise aktiviert. Leeren Sie den Schmutzwassertank und warten Sie, bis sich der Schwimmer gesetzt hat, bevor Sie das Gerät neu starten.
- Die Werkzeugdüse hat möglicherweise keinen Kontakt zur Oberfläche.
Neigen Sie die Düse nach vorne. Siehe „Verwendung der Werkzeuge“ auf Seite 7.
- Überprüfen Sie das Waschwerkzeug auf Verstopfungen und beseitigen Sie diese.
Siehe „Entfernen und Reinigen des Waschwerkzeugs und der Aufsätze“ auf Seite 10.
- Der Schmutzwassertank ist möglicherweise nicht richtig montiert oder der Deckel ist nicht fest verschlossen. Siehe „Entleeren und Reinigen des Schmutzwassertanks“ auf Seite 8.
- Überprüfen Sie, ob die Düse des Waschwerkzeugs richtig angebracht ist.
Siehe „Verwendung der Werkzeuge“ auf Seite 6.
- Überprüfen Sie das Filtergitter unter dem Schmutzwassertank auf Schmutz und Ablagerungen.
Siehe „Reinigen des Filtergitters“ auf Seite 10.

EG KONFORMITÄTSERKLÄRUNG

Wir erklären in alleiniger Verantwortlichkeit, dass nachfolgend bezeichnetes Produkt

Sommertal Waschauger, Model WS600

mit den Normen übereinstimmt, gemäß den Bestimmungen der Richtlinien mit Prüfbericht ausstellende Prüfstelle.

Die vollständige EG-Konformitätserklärung kann auf unserem FTP-Server unter folgendem Link abgerufen werden: <https://ce.albatros-international.eu/4890.pdf>

Bitte kopieren Sie den Link in Ihren Webbrowser, um die Konformitätserklärung aufzurufen.

ENTSORGUNGSHINWEISE

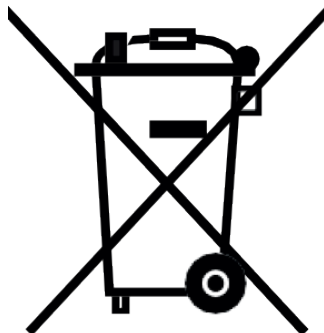

Sobald ein elektrisches Produkt nicht mehr funktionsfähig ist, sollte es so entsorgt werden, dass es minimale Umweltauswirkungen verursacht, gemäß den Vorschriften Ihrer örtlichen Behörde. In den meisten Fällen können Sie solche Produkte zur örtlichen Recyclingstation bringen.

Recycling – Europäische Richtlinie 2012/19/EU

Diese Kennzeichnung zeigt an, dass dieses Produkt nicht mit anderen Haushaltsabfällen entsorgt werden sollte.

Um mögliche Schäden für die Umwelt oder die menschliche Gesundheit durch unkontrollierte Abfallentsorgung zu verhindern, recyceln Sie es verantwortungsbewusst, um die nachhaltige Wiederverwendung von Materialressourcen zu fördern. Um Ihr gebrauchtes Gerät zurückzugeben, nutzen Sie bitte die Rückgabe- und Sammelsysteme oder wenden Sie sich an den Händler, bei dem das Produkt gekauft wurde. Dort kann dieses Produkt umweltgerecht recycelt werden.

Die Komponenten sind ein Qualitätserzeugnisse. Sie wurden unter Beachtung der derzeitigen technischen Erkenntnisse konstruiert und unter Verwendung eines üblichen guten Materials sorgfältig gebaut.

Die Gewährleistungszeit beträgt 24 Monate und beginnt mit dem Zeitpunkt der Übergabe, der durch Kassenbon, Rechnung oder Lieferschein nachzuweisen ist. Innerhalb der Gewährleistungszeit werden alle Funktionsfehler der Komponenten durch unseren Kundendienst beseitigt, die nachweisbar, trotz vorsichtsmäßiger Behandlung entsprechend unserer Bedienungsanleitung auf Materialfehler zurückzuführen sind.

Die Gewährleistung erfolgt in der Weise, dass mangelhafte Teile nach unserer Wahl unentgeltlich instandgesetzt oder durch einwandfreie Teile ersetzt werden. Ersetzte Teile gehen in unser Eigentum über. Durch die Instandsetzung oder Ersatz einzelner Teile wird die Gewährleistungszeit weder verlängert noch wird neue Gewährleistungszeit für die einzelnen Komponenten in Gang gesetzt. Für eingebaute Ersatzteile läuft keine eigene Gewährleistungsfrist. Wir übernehmen keine Gewährleistung für Schäden und Mängel an Komponenten oder deren Teile, die durch übermäßige Beanspruchung, unsachgemäße Behandlung und Wartung auftreten. Das gilt auch bei Nichtbeachtung der Bedienungsanleitung sowie Einbau von Ersatz- und Zubehörteilen, die nicht in unserem Programm aufgeführt sind. Beim Eingreifen oder Veränderungen an Komponenten durch Personen, die hierzu nicht von uns ermächtigt sind, erlischt der Gewährleistungsanspruch.

Die Gewährleistung bezieht sich nicht auf die Teile, die durch eine natürliche Abnutzung verschlissen werden.

Bei Gewährleistungsanspruch, Störungen, Ersatzteil oder Zubehörbedarf wenden Sie sich bitte an die hier aufgeführte Kundendienstzentrale:

Albatros International GmbH
Konrad-Zuse-Str. 3
D-54552 Nerdlen (Germany)

Tel: +49 (0)6592-1730 200

Fax: +49 (0)6592-1730 209

www.albatros-international.de
info@albatros-international.eu

Änderungen vorbehalten.

Modell:

gekauft bei:

in (Ort, Straße):

Name d. Käufers:

Straße, Haus-Nr.:

PLZ, Ort :

Telefon:

Datum, Unterschrift:

Fehlerbeschreibung:

[Redacted form area]



Wet vacuum cleaner

Model WS600

User manual

VAR.ID.: 4890

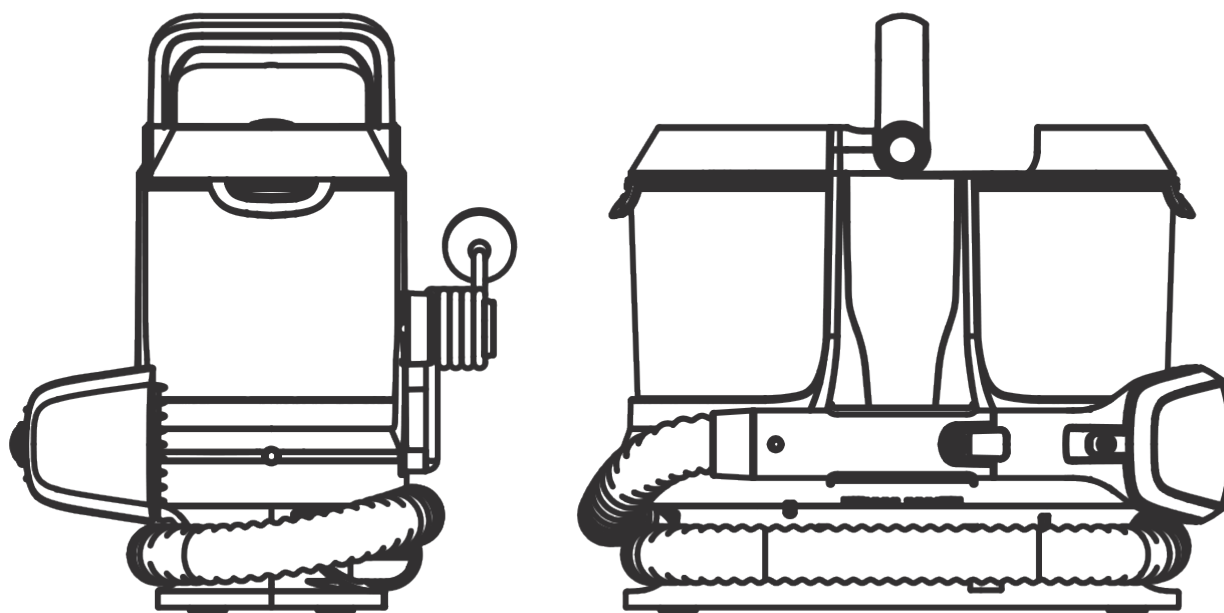

Thank you for choosing our wet vacuum cleaner.
Please read these instructions carefully before use.
Keep these instructions for future reference.

Albatros International GmbH, Konrad-Zuse-Str. 3, D-54552 Nerdlen (Germany)
info@albatros-international.eu | www.albatros-shop.de

EN

Instructions

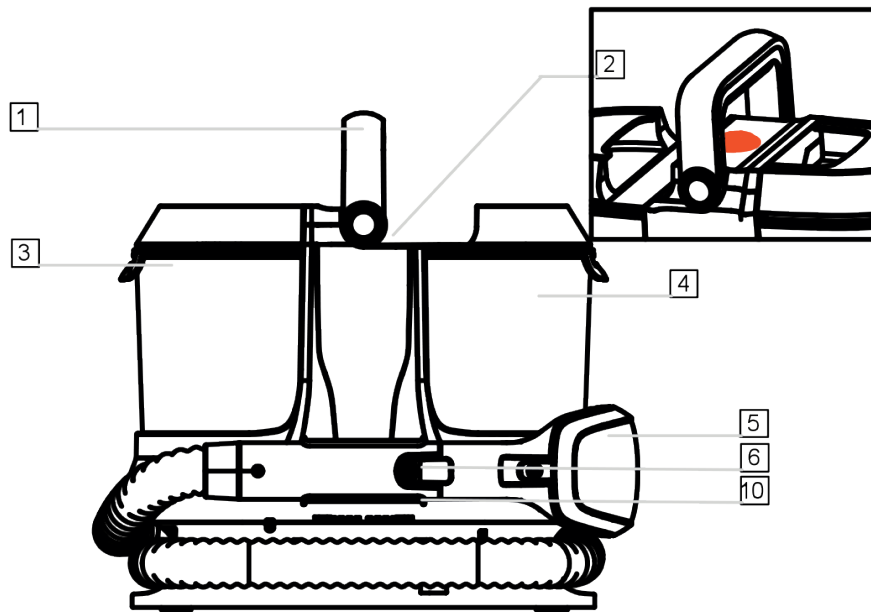

- 1. Carry handle
- 2. On/Off button
(located under handle)
- 3. Clean water/solution tank
- 4. Dirty water tank
- 5. Wash tool
- 6. Wash tool release button
- 7. / 8. Clean water/solution tank handle
- 9. Quick cord release hooks
- 10. Hose storage clip
- 11. Hose
- 12. Extra wide 2-in-1 tool
- 13. Crevice tool

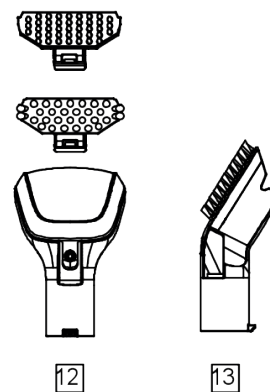
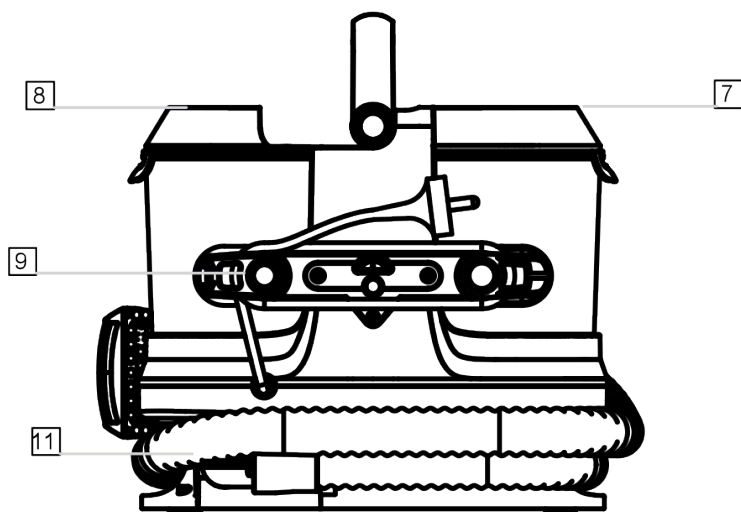

Quick start

1

Assembly

Slide the washing tool onto the end of the hose until it clicks into place.

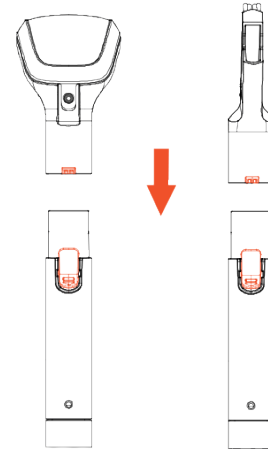

2

First steps

Fill the fresh water/solvent tank with warm water (max. 40 °C) and solvent.

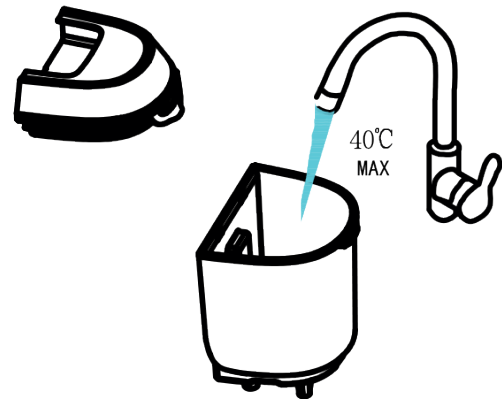

3

Operation

Press the on/off button to switch on the device.

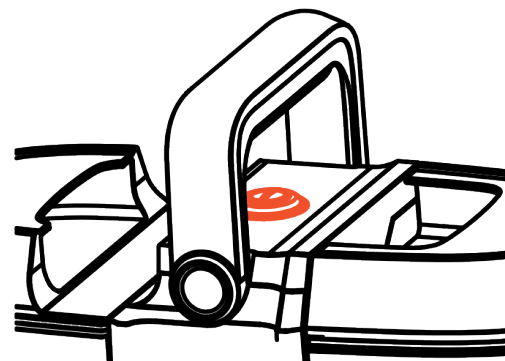

Warranty and technology

Warranty

If a device is used as intended and fails within the warranty period, we are responsible for repair or replacement. The following is not covered:

- Functional parts, tools and accessories after 12 months, which may fail prematurely due to daily wear and tear.
- Consumables after 3 months, such as belts, filters, brush rollers, fuses, etc.
- Accidental damage.
- Cosmetic damage that does not affect the function of the product.
- Damage caused by improper use as described in the operating instructions.
- Damage caused by irregular maintenance.
- Damage to the cable.
- Blockages; please refer to the operating instructions.
- Poor product performance due to:
 - Negligent use, misuse or improper operation of the machine.
 - Improper cleaning or maintenance of the product as specified in the operating instructions.
 - Use of the machine that does not comply with the operating instructions.
 - Use of a product for purposes other than normal household use in the country where it was purchased.
 - Use of parts, accessories and consumables that are not original parts.
 - Faulty installation or repairs – unless carried out by a qualified electrician or technician.

Technology

- If the power cord is damaged, it must be replaced by the manufacturer, its after-sales service or a similarly qualified person in order to avoid hazards.
- This appliance is not intended for use by persons (including children) with reduced physical, sensory or mental capabilities, or lack of experience and knowledge, unless they have been given supervision or instruction concerning use of the appliance by a person responsible for their safety. Children should be supervised to ensure that they do not play with the appliance.
- This appliance can normally be operated at 50 Hz or 60 Hz; the frequency does not need to be adjusted.

Getting started

Please read the safety instructions on pages 2 & 3 before use.

Important: Test all carpets/rugs/upholstery/hard floors before use. Before using the machine to clean dried stains and dirt, the surface should be thoroughly vacuumed. Test colour fastness – Moisten a white, absorbent cloth with the solution. Gently rub the moistened cloth over a small, hidden area of the surface to be cleaned. Wait ten minutes and check with a white paper towel or cloth to see if any colour has come off or bled. Check all surfaces to be cleaned and, if the surface has more than one colour, check all colours. Test the stain remover on a small hidden area – if there is no damage or deformation of the pile, proceed with cleaning. When using the stain remover, always follow basic safety precautions and do not over-wet your carpets/rugs/upholstery/hard floors. Not suitable for water-sensitive floors/surfaces. Use only Spot Washer Cleaning Solution or Spot Washer Antibacterial Cleaning Solution. Using other solutions may cause excessive foaming and will void your warranty. The fresh water/solvent tank should only be filled with warm water (max. 40 °C). Filling the fresh water/solvent tank with hot/boiling water will damage your stain remover and void the warranty.

Assembly

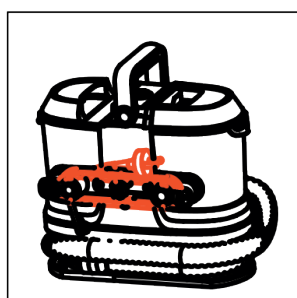

Wrap the cable around the quick-release hooks.

Rotation of the handle

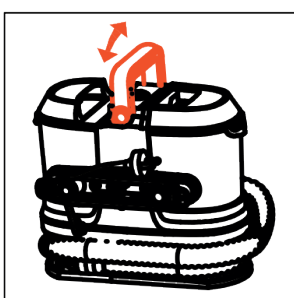

The handle can be rotated, used at the top and stowed at the bottom.

Filling the fresh water/solvent tank

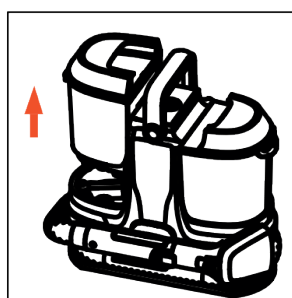

Lift the handle of the fresh water/solvent tank and pull it out to remove the tank.



Please open the flap at the top of the tank with your hands. First push the buttons out and then remove the cover.

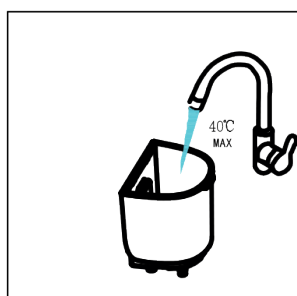

Fill the tank with warm water (max. 40 °C) and cleaning solution up to the desired fill level, which is indicated by the markings on the tank.

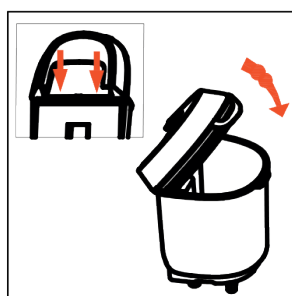
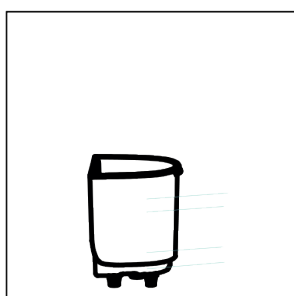

Close the buckle. Screw the lid back onto the tank for clean water/cleaning solution.

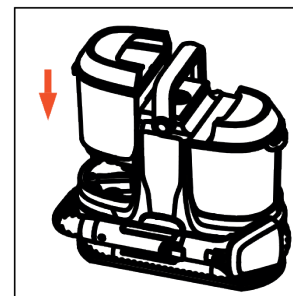

Replace the fresh water/solvent tank on the machine until it clicks into place.

Using your device

Operation

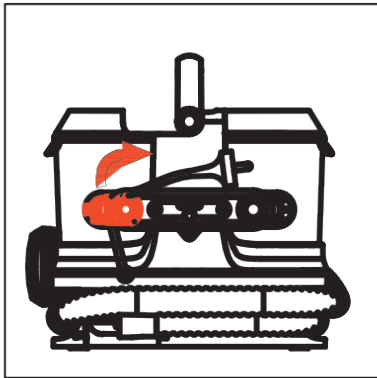

Turn the quick-release flaps and remove the cord from the clips.

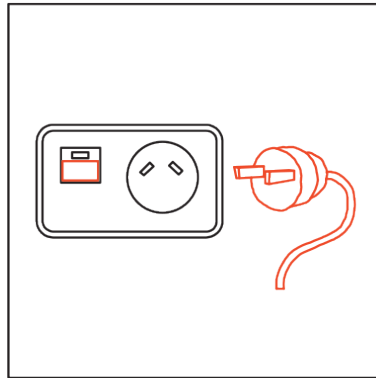

Connect the device to the mains and switch it on.

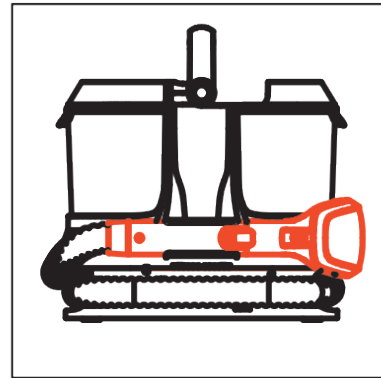

Pull to remove the cleaning tool and hose from the holder.

Using the tools

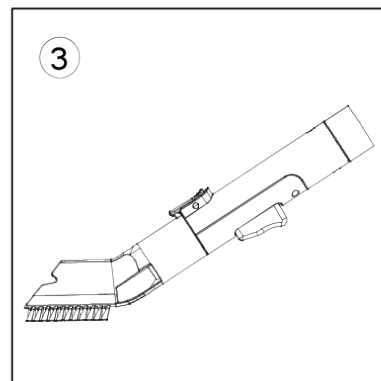
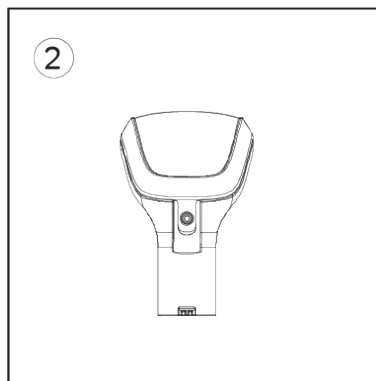
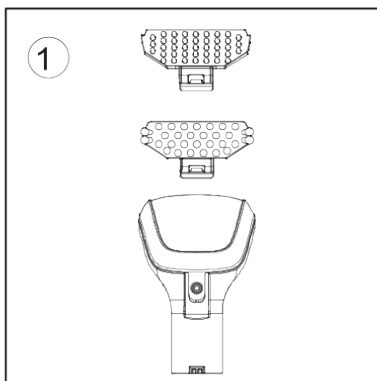

Select a tool/attachment: 1. Extra-wide 2-in-1 washing tool for cleaning carpets, sofas and upholstery. (A) Multi-purpose brush for cleaning carpets, sofas and upholstery. (B) Hard floor scrubbing attachment for cleaning tiles and sealed wooden floors. 2. Tool for cleaning dirt. A smaller replacement cleaning tool for separating dirt from everyday cleaning. 3. Crevice tool. For cleaning edges and narrow areas/joints.

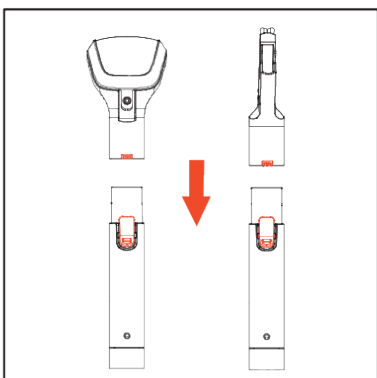

Press the tool lock button and slide the tool onto the end of the hose over the tip. Release the button when the tool is properly seated.

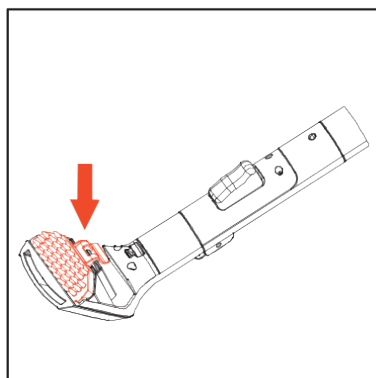

To attach an attachment to the cleaning tool, place the front of the selected attachment onto the front of the cleaning tool and press down on the clip until it clicks into place.

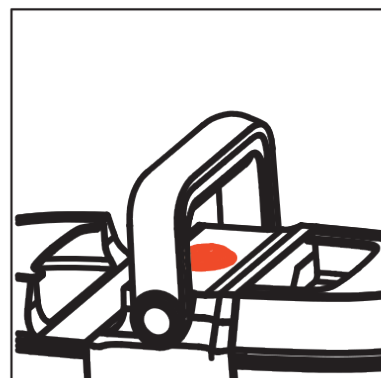

Press the on/off button to switch on the device.

Using the extra-wide 2-in-1 cleaning tool / tool for removing dirt

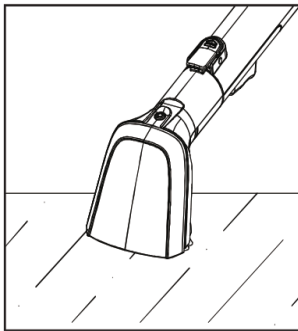

In the event of spillage, always absorb the excess liquid before using water/solution. Tilt the tool forward onto the spill and pull it back.

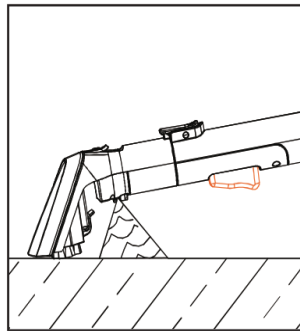

Press the trigger on the cleaning device to dispense water and cleaning agent.

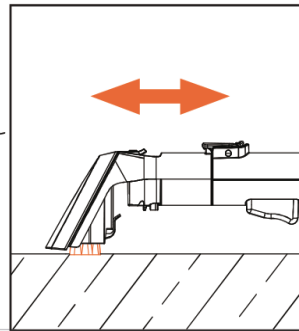

Use the brush to remove stubborn stains by scrubbing back and forth.

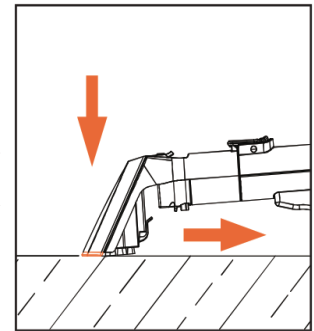

Press the nozzle forward so that it makes contact with the surface. Pull it back to collect the water and solution again.

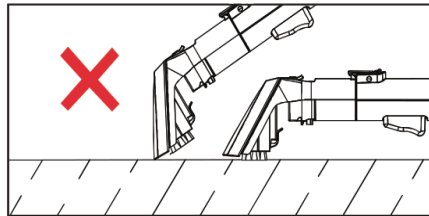
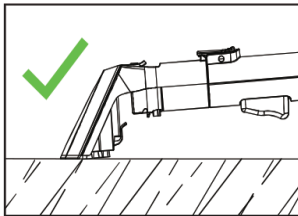

IMPORTANT: If the handpiece is tilted too much or too little, this may result in poor water absorption.

Using the crevice nozzle

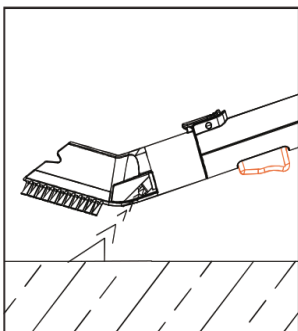

Press the trigger on the joint nozzle to dispense water and cleaning agent.

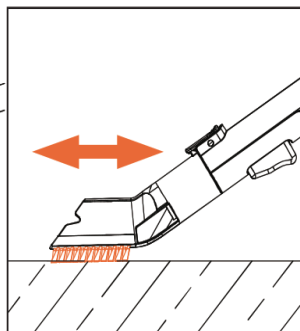

Use the brush to remove stubborn stains by scrubbing back and forth.

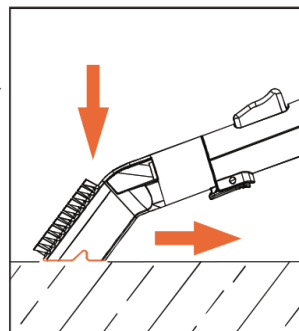

Turn the tool over and tilt the nozzle forward so that it is in contact with the surface. Pull the device back to collect the water and solution.

Cleaning and maintenance

Emptying and cleaning the waste water tank

IMPORTANT: Unplug the power cord and switch off the appliance before performing any maintenance or troubleshooting. The dirty water tank is equipped with a float. When the dirty water tank is full, the float switches off the appliance's suction function. You can hear when this happens because the motor noise of the appliance becomes louder. Once the float is activated, empty the dirty water tank if it is full. If the dirty water tank is not full, switch off your machine at the mains switch and wait until the float has settled. Empty and rinse the fresh water/solvent tank and the dirty water tank and allow them to air dry before reinstalling and storing them.

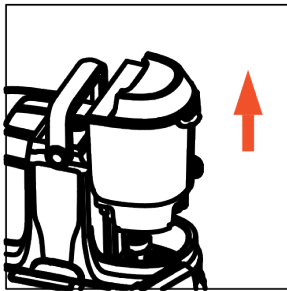

Press the release button on the waste water tank. Pull it to unlock the tank and lift it out by the carrying handle to remove it.

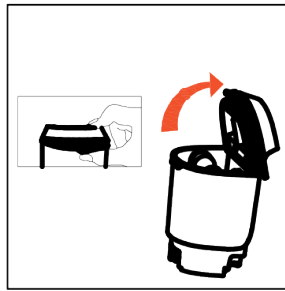

Pull the lid upwards and lift it off to remove it from the dirty water tank.

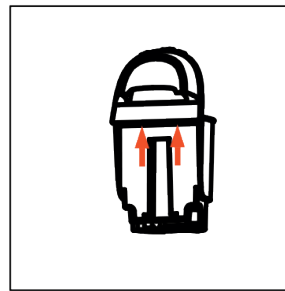

First push out the buttons and then remove the cover.

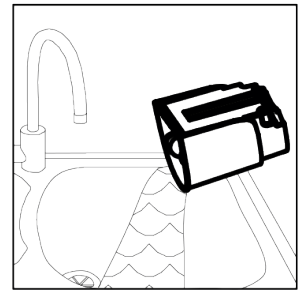

Empty the dirty water into the sink or toilet.

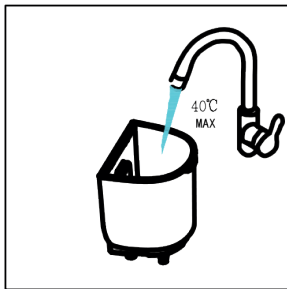

Rinse the dirty water tank and lid under running water (max. 40 °C) to remove dirt/deposits.

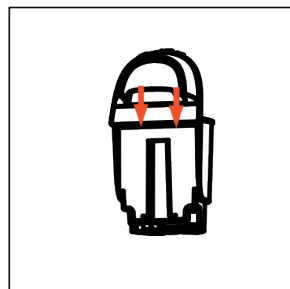

Fasten the buckle.

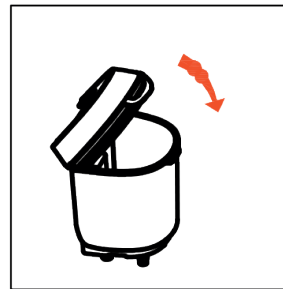

To replace the cap, align it with the tank and press it firmly into place.

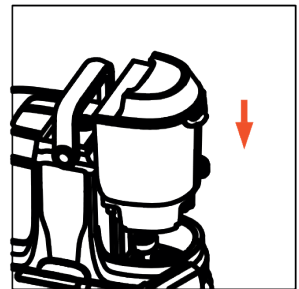

Replace the dirty water tank on the machine until it clicks into place.

Cleaning the hose

IMPORTANT: Clean the hose after each use to remove any residue or water.

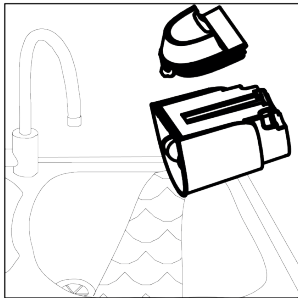

Empty the dirty water into the drain or toilet.

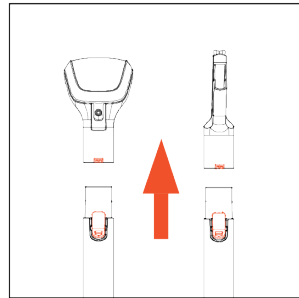

Press the tool lock button and pull to remove the tool from the hose.

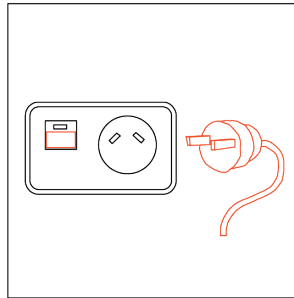

Connect the device to the mains and switch it on.

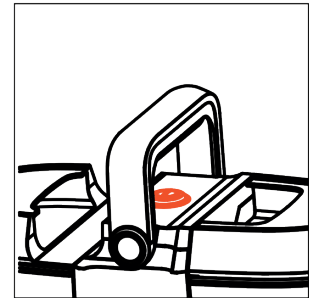

Press the on/off button to switch on the device.

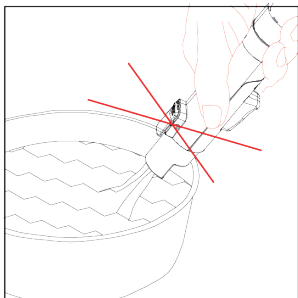

Caution: Do not clean in direct contact with water.

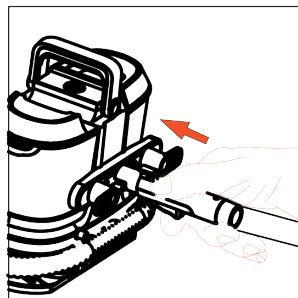

Insert the semicircle of the straw handle into the semicircle of the housing, then press the handle button to clean the tube.

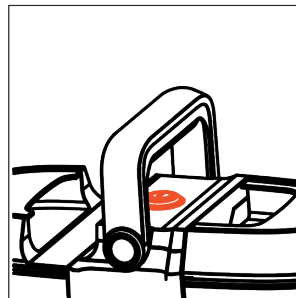

Press the on/off button to switch off the device. Unplug the power cord from the socket.

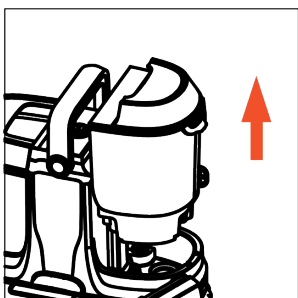

Lift the sewage tank by handling the handle to disassemble.

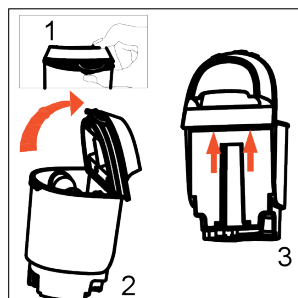

Pull the lid upwards and off to remove it from the dirty water tank. First push the buttons out and then remove the lid.

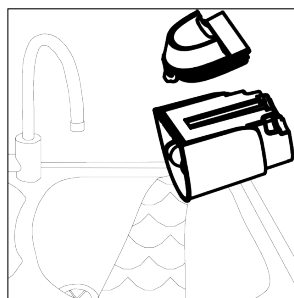

Empty the dirty water into the sink or toilet.

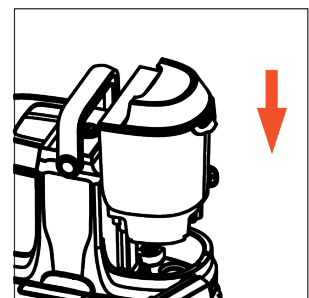

Please load the waste water tank according to the instructions.

Cleaning and maintenance

Removing and cleaning the washing tool and attachments.

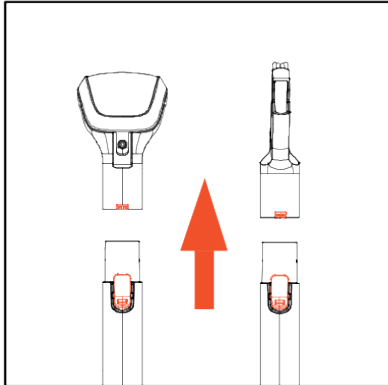

Press the tool lock button and pull to remove the tool from the hose.

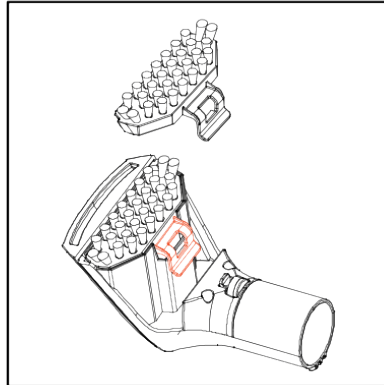

Pull the clip and lift it up to remove the attachment from the cleaning tool.

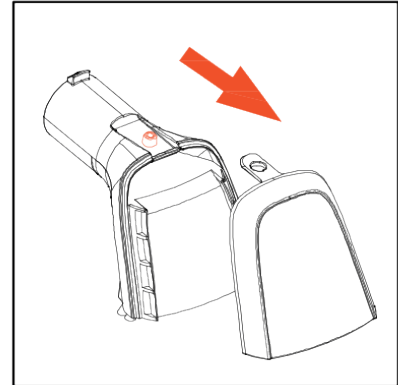

To remove the nozzle from the washing tool, press the transparent plastic clip upwards over the button at the end of the hose.

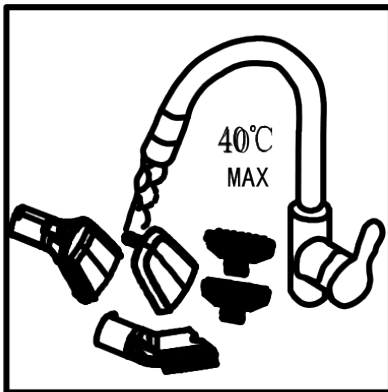

Rinse the tools, attachments and nozzle under warm water (max. 40 °C) to remove dirt/residue.

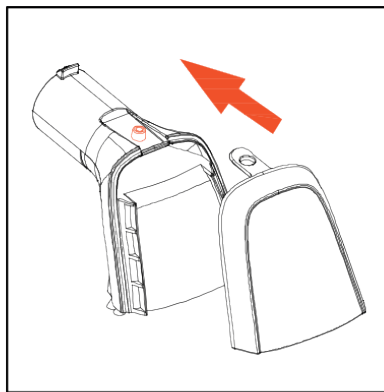

To refill the nozzle, push the nozzle into the cleaning tool until it clicks into place.

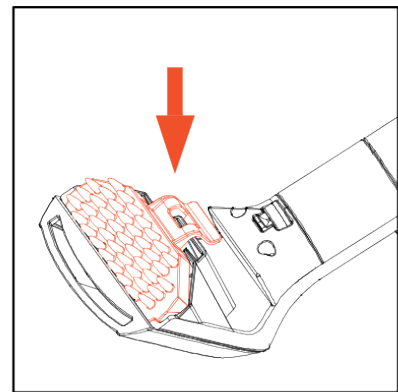

To refill, insert the front of the attachment into the front of the washing tool and press the clip down until it clicks into place.

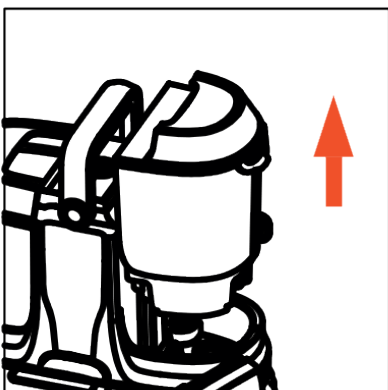

Press the release bolt on the dirty water tank. Pull it and lift out the tank.

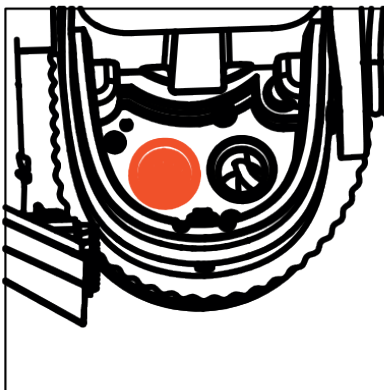

Remove all dirt and residue from the filter grid beneath the dirty water tank.

Troubleshooting

WARNING: Always switch off the appliance and disconnect the mains plug before carrying out any checks or maintenance work.

An accessory is missing.

Check the contents of the packaging.

Why is the machine not receiving power?

- The plug may not be fully inserted into the socket.
- The fuse in the plug may need to be replaced. Always use a British 13-amp fuse.
- The motor thermostat may have tripped. If this is the case, unplug the machine. Check the machine for blockages and clean the filter screen.

Why is no water/solution being dispensed?

- Press the trigger on the hose to release the solution and water. See 'Using the Tools' on page 7.
- Ensure that the clean water/solution tank is securely attached. See 'Filling the clean water/solution tank' on page 5.
- The clean water/solution tank is empty. Refill the tank. See 'Filling the clean water/solution tank' on page 5.
- The fresh water/solution tank valve may be blocked. Hold the tank over the sink and press the valve on the bottom to unblock it.
- There is air in the pump and hose. Turn on the unit, bleed the pump by lowering the hose to the floor and holding the trigger for up to 1 minute.

Why is the unit not suctioning?

- The float in the dirty water tank may have been activated. Empty the dirty water tank and wait for the float to settle before restarting the unit.
- The tool nozzle may not be in contact with the surface. Tilt the nozzle forward. See 'Using the Tools' on page 7.
- Check the cleaning tool for clogs and remove them. See 'Removing and cleaning the cleaning tool and attachments' on page 10.
- The dirty water tank may not be properly installed or the lid may not be closed tightly. See 'Emptying and cleaning the dirty water tank' on page 8.
- Check that the nozzle on the washing tool is attached correctly. See 'Using the tools' on page 6.
- Check the filter screen under the dirty water tank for dirt and debris. See 'Cleaning the filter screen' on page 10.

EC DECLARATION OF CONFORMITY

We declare under our sole responsibility that the product described below

Sommertal wet vacuum cleaner, model WS600

complies with the standards, in accordance with the provisions of the directives, with test report issued by a testing laboratory.

The complete EC declaration of conformity can be downloaded from our FTP server at the following link:
<https://ce.albatros-international.eu/4890.pdf>

Please copy the link into your web browser to access the declaration of conformity.

DISPOSAL INSTRUCTIONS

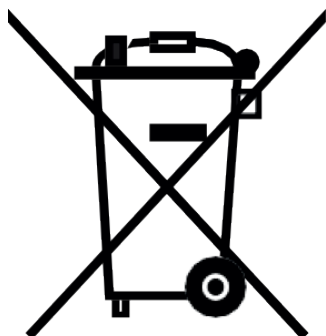

Once an electrical product is no longer functional, it should be disposed of in a manner that minimizes environmental impact, in accordance with your local authority's regulations. In most cases, you can take such products to your local recycling center.

Recycling – European Directive 2012/19/EU

This label indicates that this product should not be disposed of with other household waste.

To prevent potential damage to the environment or human health from uncontrolled waste disposal, recycle it responsibly to promote the sustainable reuse of material resources. To return your used device, please use the return and collection systems or contact the retailer where the product was purchased. There, this product can be recycled in an environmentally friendly manner.

The components are quality products. They were designed taking into consideration the latest technical knowledge, and carefully constructed using a standard, good quality material.

The warranty period is 24 months from the time of handover, which must be confirmed through a sales receipt, invoice or delivery note. Within the warranty period, any functional defects in the components will be fixed by our customer service team if these can be shown to be the result of a material defect that has arisen despite prudent handling in accordance with our operating instructions.

The warranty will include repairing defective parts or providing properly functioning replacements free of charge and at our discretion. Any parts that are replaced will become our property. The repair or replacement of individual parts does not result in an extension to the warranty period, nor is there a new warranty period for the specific components affected. There is no separate warranty period for built-in spare parts. We offer no warranty for damage or defects affecting components or their parts if these are caused by excessive use, or incorrect handling or maintenance. The same applies for failure to follow the operating instructions and for the installation of spare parts or accessories not listed in our range. Warranty claims shall be void in the event of interference or modifications to components by unauthorised individuals.

The warranty does not cover parts that are subject to natural wear and tear. In the event of a warranty claim, fault, need for a spare part or accessory, please contact the customer support centre specified here:

Albatros International GmbH
Konrad-Zuse-Str. 3
D-54552 Nerdlen (Germany)

Phone: +49 (0)6592-1730 200

Fax: +49 (0)6592-1730 209

www.albatros-international.de
info@albatros-international.eu

Subject to modification.

Model:

Purchased at:

In (town/city, street):

Buyer's name:

Street, building number:

Postcode, town/city:

Telephone:

Date, signature:

Fault description:

